



stellingopbestelling.nl

Montagehandleiding
**WERKBANKEN
EN
INPAKTAFELS**



EasyRacking
Experts in Magazijninrichting

Bestel online op
www.stellingopbestelling.nl
of bel: 06 - 53 11 6666



Inpaktafels

Enkellaags

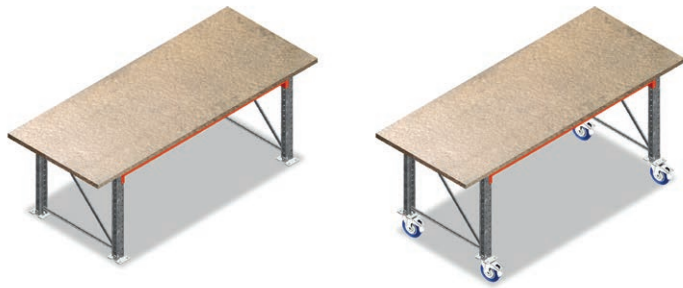

Werkbanken

dubbellaags



Materiaal lijst (met voorgesmonteerd frame)



Frame
Voorgesmonteerd
2x



Spaanplaat klos
4x (enkellaags)
8x (dubbellaags)



Ligger
2x (enkellaags)
4x (dubbellaags)



Schroef
8x (enkellaags)
16x (dubbellaags)



Spaanplaat
werkblad
1x t.b.v. inpaktafel



Multiplex
werkblad
1x t.b.v. Werkbank



Borgpen
4x (enkellaags)
8x (dubbellaags)



Multiplex
tussenblad
1x t.b.v. dubbellaags
inpaktafel / werkbank



Zwenkwiel
4x (Optioneel, voorgesmonteerd)

Montage van het frame

met of zonder wielen

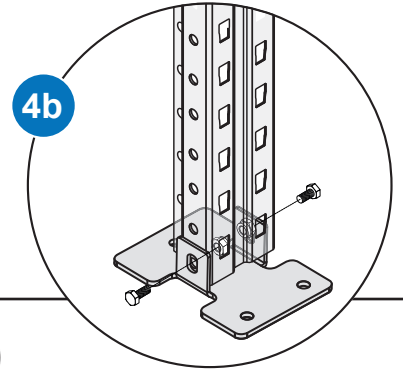
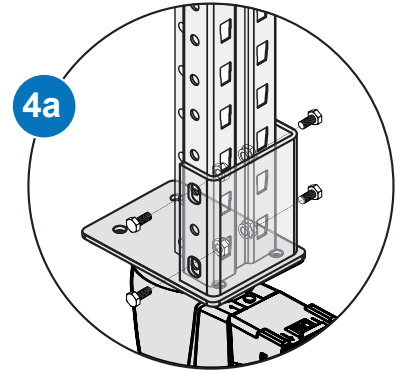
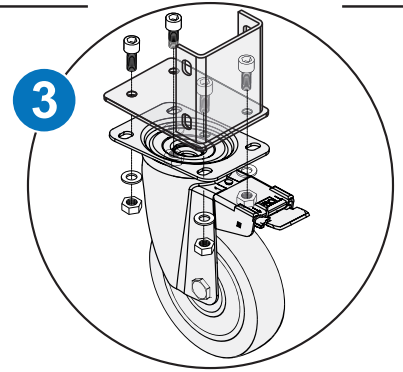
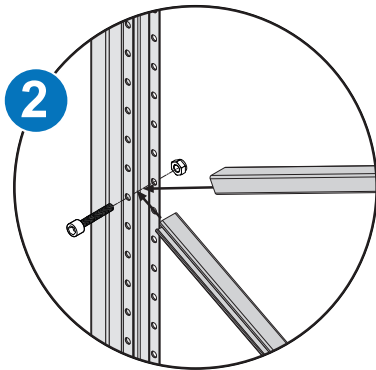
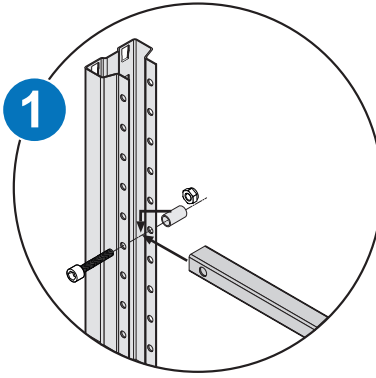
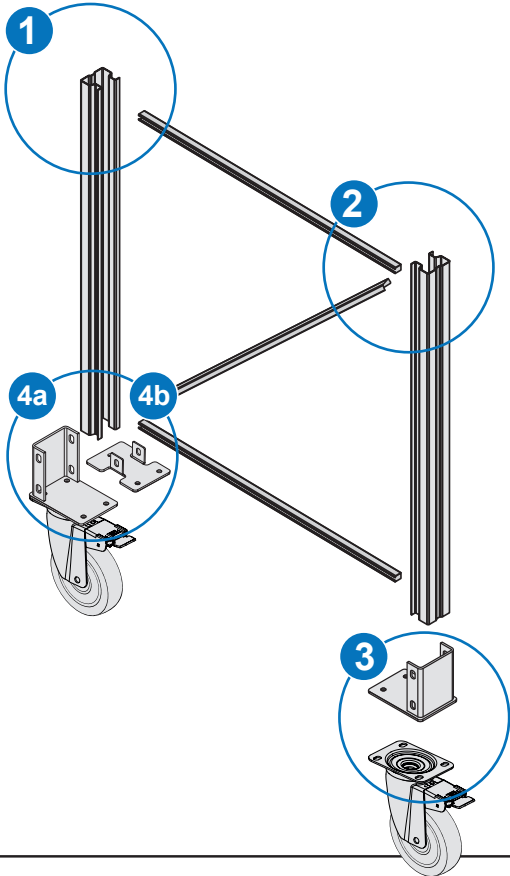

Materiaal lijst (los ongemonteerd frame)

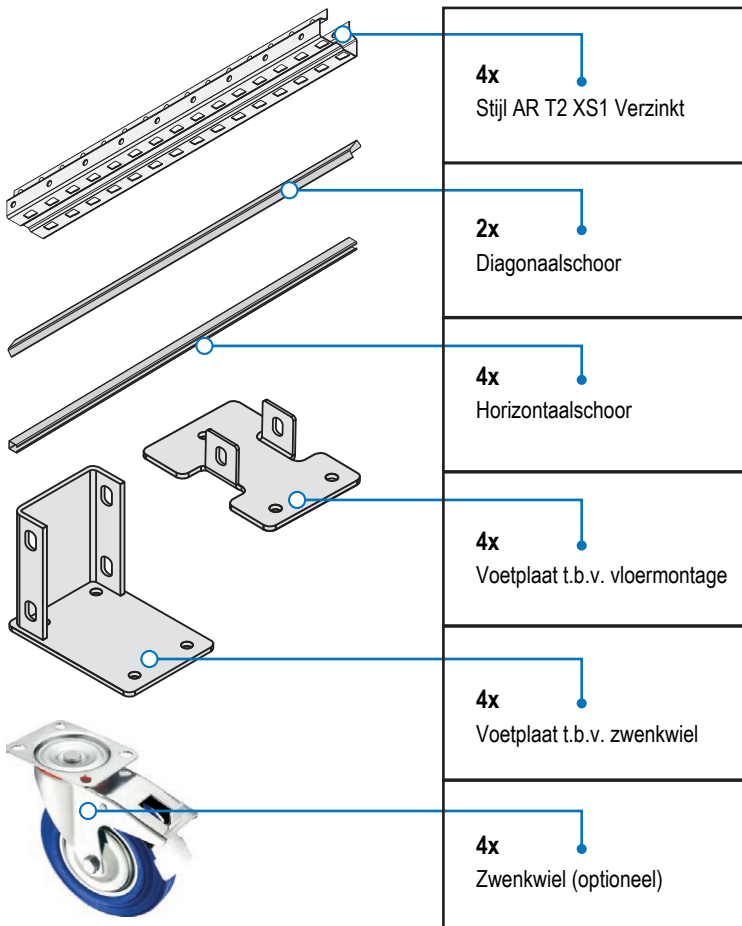

4x Stijl AR T2 XS1 Verzinkt
2x Diagonaalschoor
4x Horizontaalschoor
4x Voetplaat t.b.v. vloermontage
4x Voetplaat t.b.v. zwenkwiel
4x Zwenkwiel (optioneel)

	16x (versie met wielen) 8x (versie zonder wielen) Borgmoer M8
	16x (versie met wielen) 8x (versie zonder wielen) Zeskantbout M8x20
	4x Opvulbus AR T2 CAD11/15
	8x Cilinderschroef M10x50
	8x (versie zonder wielen) Borgmoer M10
	16x (versie met wielen) Cilinderschroef M8x16
	16x (versie met wielen) Flensmoer M8

Montage van de gehele inpaktafel/werkbank

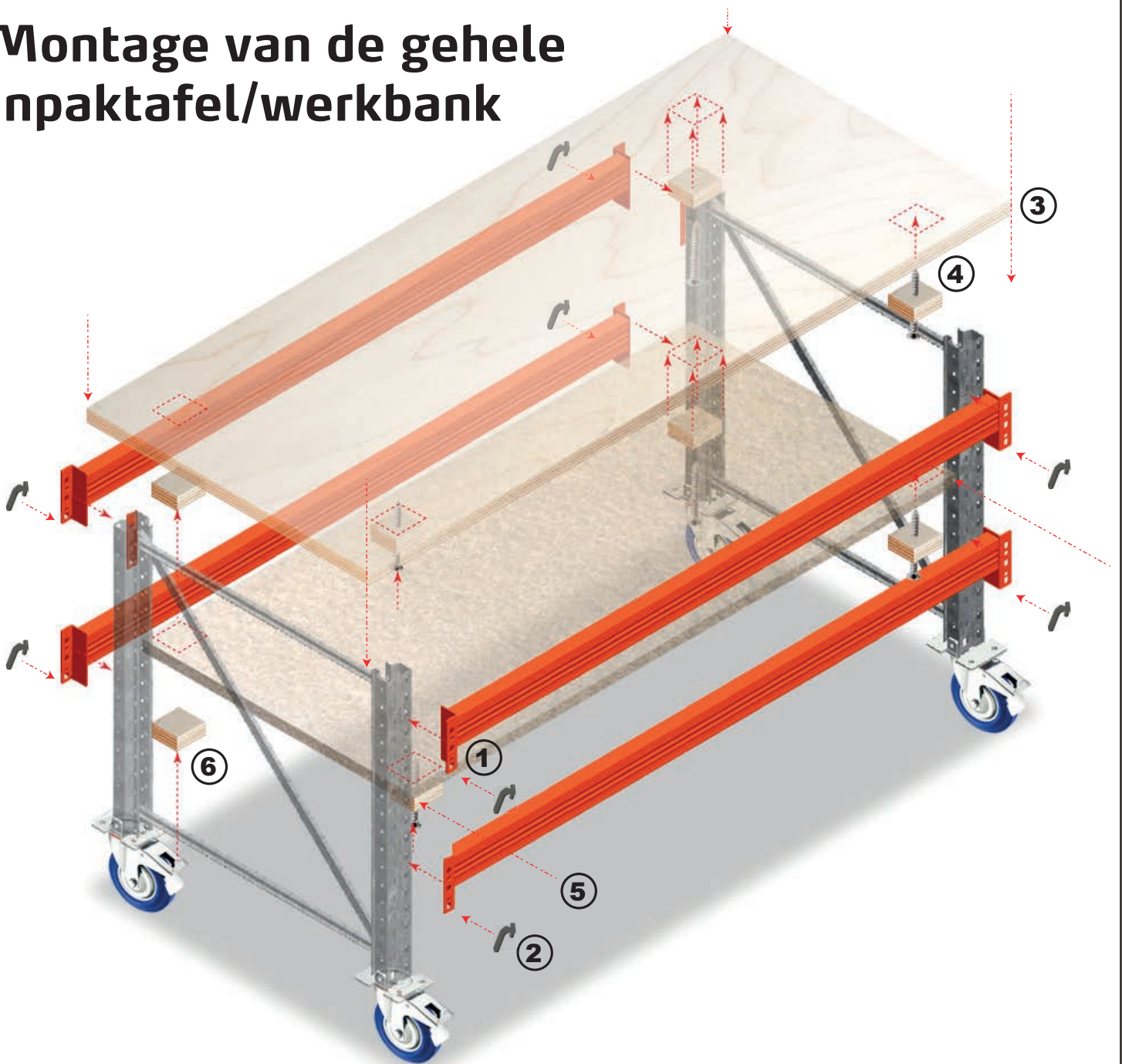

Montage instructie:

Bovenstaande afbeelding is gebaseerd op de meest uitgebreide variant werkbank.

Deze montage instructie is (deels) gelijk en bruikbaar voor alle beschikbare inpaktafels en werkbanken, tenzij anders aangegeven.

- ① Plaats de liggers tussen de frames (1 of 2 liggerlagen, afhankelijk van de gekozen werkbank).
- ② Borg de liggers met de borgpennen.
- ③ Plaats het bovenste werkblad (Multiplex voor werkbank / spaanplaat voor inpaktafel)
- ④ Monteer de spaanplaat klosjes met de schroeven tussen de liggers aan de onderkant van het werkblad zodat deze wordt gefixeerd tussen de liggers.
- ⑤ Plaats het spaanplaat tussenblad.
- ⑥ Monteer de spaanplaat klosjes met de schroeven tussen de liggers aan de onderkant van het tussenblad deze wordt gefixeerd tussen de liggers